

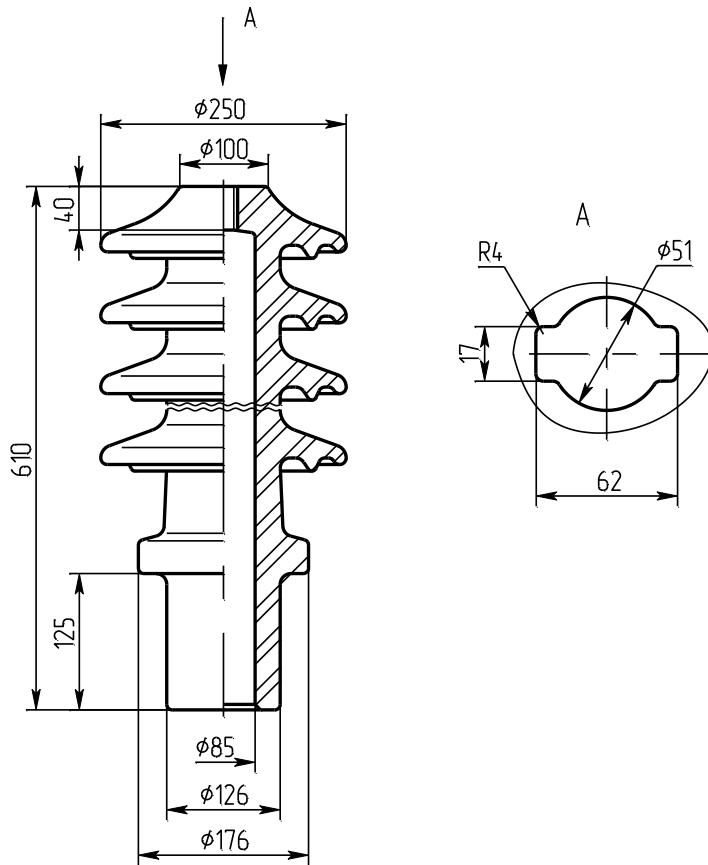

Изолятор проходной неармированный для съемных трансформаторных вводов
Ізолятор прохідний неармований для зйомних трансформаторних вводів



ИПТ-35/3150 Б 01

чертеж **ИВЕЮ.757523.127**
 креслення

Номинальное напряжение, кВ Номінальна напруга, кВ	35
Номинальный ток, А Номінальний струм, А	3150
Минимальная разрушающая сила при изгибе, кН Мінімальна руйнівна сила при згині, кН	5,5
Длина пути утечки не менее, см Довжина шляху витoku не менше, см	105
Масса, кг Маса, кг	25,3
Изолятор соответствует требованиям: Изолятор відповідає вимогам: ТУ 16-757.032-86	
Срок службы-не менее 25 лет Строк служби-не менше 25 років	